



9310 IL – 9313 IL

Industria alimentaria

CARACTERÍSTICAS

- Cuerpo de aluminio anodizado de alta resistencia
- Resistente a la oxidación y agresiones químicas
- Material externo anti-oxidación
- Grasa alimentaria NSF – H1
- Cable de acero inoxidable
- Carga ajustable
- Suspensión auxiliar de seguridad
- Carrera ajustable con dispositivo de limitación
- Guía antifricción del cable
- Conjunto tambor muelle inerte
- Guardacabo en Polyamida
- Certificado de seguridad: CE, DIN 15112, GS Mark
- Temperatura de trabajo entre + 5°C a + 60°C

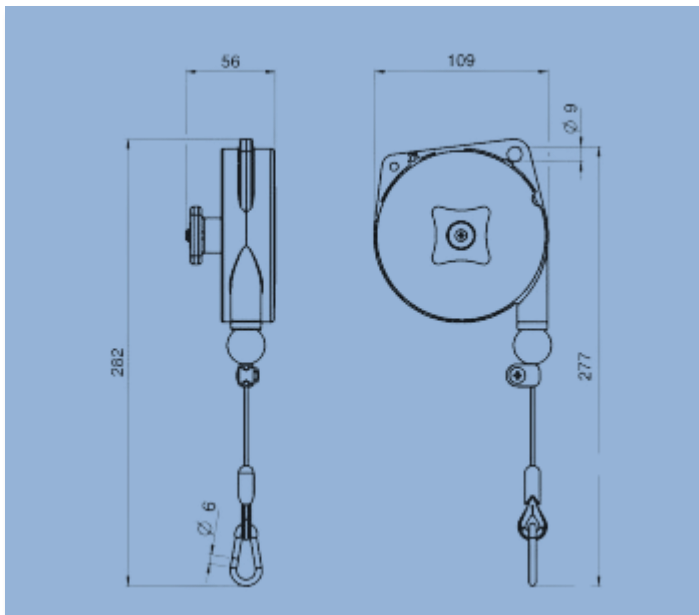

Artículo		9310 IL	9311 IL	9312 IL	9313 IL
Capacidad	Kg	0,2 – 0,5	0,4 - 1	1 - 2	2 - 3
Carrera	mm	1600			

